

# SERIA BINKS DX™

## Pneumatyczne 1:1 Pompy Membranowe

DX70 to doskonałe rozwiązanie do zasilania jednego lub dwóch pistoletów, umożliwiające szybką zmianę kolorów i napełnienie systemu, jednocześnie skracając przerwę w produkcji.



**Obudowa z Acetalu, kulki ze stali nierdzewnej i miękkie siedziska zaworów** zaprojektowane do szerokiego spektrum zastosowań włącznie z przemysłem ceramicznym.

**Unikalna konstrukcja membrany i „wbudowany” regulator materiału** zapewnia stałe ciśnienie pracy i szybką regulację przepływu.

**Zawór rozrządu bez martwego położenia** to płynna, cicha praca do 1000 ml/min bez odczuwalnych pulsacji

**Czytelne oznaczenie regulatorów powietrza** umożliwia niezależne sterowanie pompy, regulatora materiału i powietrza rozpylania pistoletu.

**Szybkozłącza powietrza i materiału na wyjściu i wejściu** dla szybkich prac serwisowych

**Zawór recyrkulacyjny** akcesoria zapewniające szybką zmianę kolorów redukujące przestoje i oszczędzające pieniądze

**Kompletne zestawy malarskie w wersji** na wózku, naścienne, na pokrywie do zbiornika 25l i na trójnogu, bez lub z pistoletem i przewodami

**Zestawy z filtrem materiału** są dostępne dla wysokiej jakości wykończeń malarskich

Binks DX70 jest ekonomicznym rozwiązaniem nie wymagającym corocznych badań ciśnieniowych w odróżnieniu do zestawów z ciśnieniowymi zbiornikami.

Pompa DX70 posiada wysokie parametry techniczne. Dwumembranowa, zasilana powietrzem konstrukcja o przełożeniu 1:1 została specjalnie opracowana z myślą o bezpośrednim zasilaniu w materiał pistoletów aplikacyjnych. Dla zwiększenia długości eksploatacji membrany zastosowano nowy bezfałdowy kształt. DX70 posiada również wbudowany regulator materiału zapewniający praktycznie płynny, bezpulsacyjny przepływ bez potrzeby stosowania dodatkowych, kosztownych regulatorów czy antypulsatorów.

Pompy DX70 oferowane są jako osobne elementy, wyposażone w akcesoria lub w kompletnych zestawach gotowych do malowania wyposażonych w renomowane pistolety marki DeVilbiss. DX70 jest doskonałym rozwiązaniem do zastosowań zarówno z technologiami rozpylania takimi jak konwencjonalne, Trans-Tech, HVLP, LVLP czy też z niskociśnieniowymi pistoletami elektrosatycznymi.

### Zastosowania

- Przemysł drzewny
- Przemysł lotniczy
- Produkcja maszyn rolniczych, budowlanych
- Przemysł ceramiczny
- Usługi malarskie
- Przemysł morski
- Produkcja autobusów i ciężarówek
- Kolejnictwo i maszyny drogowe
- Plus wiele innych

### Typowe Stosowane Materiały

- Rozpuszczalniki i wodne
- Lakiery, bejce, emalie
- Kleje i wypełniacze
- Ceramiczne \*
- Podkłady
- Plus wiele innych

\* Standardowa pompa bez regulatora materiału przystosowana jest do aplikacji emalii szklifierskich.



finishingbrands.eu



### Zestawy Pomp Membranowych DX70

Zestawy pomp DX70 są łatwe i wygodne w przenoszeniu. Dwumembranowa o przełożeniu 1:1 powietrzna konstrukcja została przystosowana do łatwego montażu zarówno stacjonarnego jak i mobilnego, w zależności od wymogów technicznych w przemyśle ogólnym lub samochodowym. Zastosowane wysokiej jakości materiały do budowy umożliwiają praktycznie zastosowanie pompy ze wszystkimi ogólnie stosowanymi materiałami rozpuszczalnikowymi i wodnymi. Istnieje również możliwość zastosowania pomp do pracy z materiałami szklawierskimi.



Zestawy posiadają czytelne oznaczenia regulatorów powietrza, które niezależnie umożliwiają zmianę nastaw ciśnienia powietrza pracy pompy, regulatora materiału i atomizacji pistoletu.

Pakiety wyposażone są w giętki lub sztywny ssak wraz z filtrem farby.

Filtr materiału ze stali nierdzewnej może być wyposażony we wkład filtrujący 60 lub 100\* mesz (\* standard).

Jako opcja istnieje możliwość montażu zaworu recyrkulacyjnego/bypass ze stali nierdzewnej dla szybszej zmiany kolorów i oszczędności czasu.

**DX70 samonapełniająca się pompa podaje materiał do 1000 ml/min.**



*Pompa standardowa bez regulatora materiału. Może być zastosowana do materiałów szklawierskich.*



*DX70R3-CF pompa na wózku z filtrem materiału i trzema regulatorami powietrza.*



*DX70R3-CFG pompa na wózku z 6l zbiornikiem opadowym, filtrem materiału i trzema regulatorami powietrza.*



*DX70R3-T pompa na trójnogu z trzema regulatorami powietrza.*



*DX70R3-WF pompa naścienna z filtrem materiału i trzema regulatorami powietrza (zbiornik nie wchodzi w zakres dostawy).*



*DX70R3-PFA pompa na pokrywie do zbiornika 25l (zbiornik nie wchodzi w zakres dostawy) z mieszadłem, filtrem i trzema regulatorami powietrza.*



Wszystkie pompy DX posiadają pięcioletnią rozszerzoną gwarancję jakości na wykonanie i materiał.



Regulator materiału umożliwia łatwą nastawę i praktycznie bezpulsacyjny przepływ. W konkurencyjnych rozwiązaniach stanowi to zwykle dodatkowy koszt opcji.



Szybki serwis - zawór rozrządu bez martwego położenia to płynna, cicha praca bez odczuwalnych pulsacji.

# BINKS DX70

## Numery zamówienia sama pompa

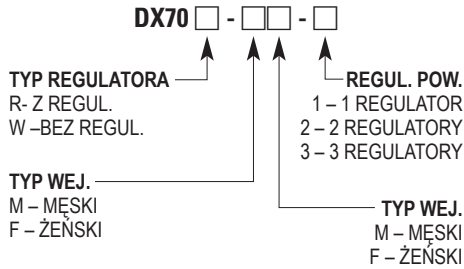

## Zestaw (bez pistoletu) numer zam.

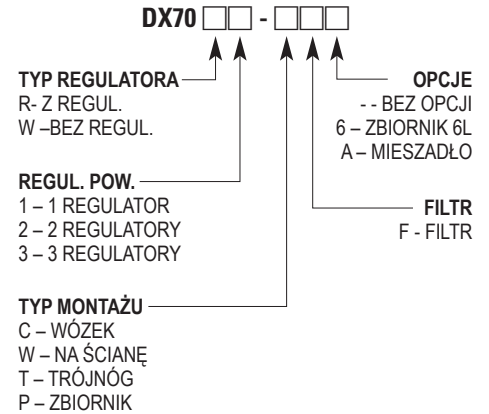

DX70 SAME POMPY NUMERY ZAMÓWIEŃ	DX70R-MM3	DX70R-MF3	DX70R-FM3	DX70R-FF3	DX70N-MM2	DX70N-MF2	DX70N-FM2	DX70N-FF2	DX70N-MM1	DX70N-MF1	DX70N-FM1	DX70N-FF1	DX70R-MM	DX70R-MF	DX70R-FM	DX70R-FF	DX70N-MM	DX70N-MF	DX70N-FM	DX70N-FF	
DX70 sama pompa regulatory M/M	•												•								
DX70 sama pompa regulatory M/F		•												•							
DX70 sama pompa regulatory F/M			•												•						
DX70 sama pompa regulatory F/F				•												•					
DX70 sama pompa bez regulacji M/M					•				•										•		
DX70 sama pompa bez regulacji M/F						•				•										•	
DX70 sama pompa bez regulacji F/M							•				•										•
DX70 sama pompa bez regulacji F/F								•				•									•
Regulator pow. - 3 regulatory	•	•	•	•																	
Regulator pow. - 2 regulatory					•	•	•	•													
Regulator pow. - 1 regulator									•	•	•	•									

## DX70 ZESATWY NUMERY ZAMÓWIEŃ

	DX70R3-C	DX70R3-CF	DX70N2-C	DX70N2-CF	DX70N1-C	DX70N1-CF	DX70R3-W	DX70R3-WF	DX70N2-W	DX70N2-WF	DX70N1-W	DX70N1-WF	DX70R3-T	DX70R3-TF	DX70N2-T	DX70N2-TF	DX70N1-T	DX70N1-TF	DX70R3-P	DX70R3-PF	DX70N2-P	DX70N2-PF	DX70N1-P	DX70N1-PF	DX70R3-PA	DX70R3-PFA	DX70N2-PA	DX70N2-PFA	DX70R3-CG	DX70R3-CFG	DX70N2-CG	DX70N2-CFG	DX70N1-CG	DX70N1-CFG	DX70R3-WG	DX70R3-WFG	DX70N2-WG	DX70N2-WFG	DX70N1-WG	DX70N1-WFG	DX70R3-TG	DX70R3-TFG	DX70N2-TG	DX70N2-TFG	DX70N1-TG	DX70N1-TFG					
DX70 sama pompa	•	•	•	•	•	•	•	•	•	•	•	•	•	•	•	•	•	•	•	•	•	•	•	•	•	•	•	•	•	•	•	•	•	•	•	•	•	•	•	•	•	•	•	•	•	•	•	•	•		
Regulator mat.	•	•					•	•					•	•					•	•						•	•									•	•					•	•								
Filtr zestaw	•	•	•	•	•	•	•	•	•	•	•	•	•	•	•	•	•	•	•	•	•	•	•	•	•	•	•	•	•	•	•	•	•	•	•	•	•	•	•	•	•	•	•	•	•	•	•	•	•	•	
Ssak giętki zestaw	•	•	•	•	•	•	•	•	•	•	•	•	•	•	•	•	•	•	•	•	•	•	•	•	•	•	•	•	•	•	•	•	•	•	•	•	•	•	•	•	•	•	•	•	•	•	•	•	•	•	
Regulator pow. - 3 regulatory	•	•					•	•					•	•					•	•						•	•									•	•					•	•								
Regulator pow. - 2 regulatory			•	•					•	•					•	•					•	•					•	•								•	•					•	•								
Regulator pow. - 1 regulator					•	•																																													
Na pokrywie do zbiornika																				•	•	•	•	•	•	•	•	•	•	•	•	•	•	•	•	•	•	•	•	•	•	•	•	•	•	•	•	•	•		
Trójnóg													•	•	•	•	•	•	•	•	•	•	•	•	•	•	•	•	•	•	•	•	•	•	•	•	•	•	•	•	•	•	•	•	•	•	•	•	•	•	
Wózek	•	•	•	•	•	•																																													
Ścienna							•	•	•	•	•	•																																							
Zbiornik 6l																																																			
Mieszadło																																																			
							Wózek	Ścienna	Trójnóg										Pokrywa zbior.																	Zbiornik na wózku				Zbiornik naścienna							Zbiornik trójnóg				

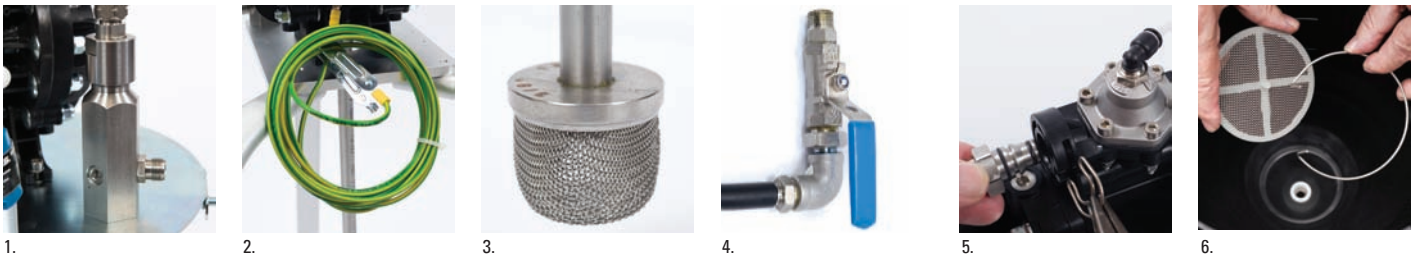

- Zestaw filtra ze stali nierdzewnej, wkłady 60 lub 100\* mesz (\* dostarczany standardowo)
- CE&ATEX wraz z kablem uziemiającym w standardzie
- Wszystkie wersje ssaków wyposażone w filtr siatkowy ze stali nierdzewnej.
- Opcjonalnie zawór recyrkulacyjny.
- Unikalne szybkozłącza wej./wyj. dla sprawnego serwisu.
- Zbiornik opadowy posiada wewnętrzny filtr siatkowy.



**DX70 Gotowe Zestawy Malarskie z Pistoletami**

DX70 zestawy malarskie są dostępne zarówno z pistoletami Advance HD jak i FLG 5 w technologii Trans-Tech lub konwencjonalne. Zestawy dostarczane są z kompletem przewodów 7,5m i gotowe do użytku po poprzednim połączeniu wszystkich elementów.



**DX70 Gotowe Zestawy Malarskie. Numer zamówienia.**

DX70R3-TF-FLG5 na trójnogu z pistoletem FLG5

DX70R3-CF-FLG5 na wózku z pistoletem FLG5

DX70R3-TF-ADV na trójnogu z pistoletem ADV

DX70R3-CF-ADV na wózku z pistoletem ADV

Zestawy malarskie zawierają potrójną regulację, 7,5m przewodów powietrza i materiału, zestaw filtra materiału z pistoletem Advance HD Trans-Tech (1,4mm dysza, 510 głowica powietrza) lub pistolet FLG5 Trans-Tech (1,4mm z głowicą powietrza 622).



**DEVILBISS®**

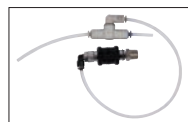

DXA-RP zestaw do pełnego otwierania regulatora materiału przy płukaniu.

DX70 SPECYFIKACJA (SAMA POMPA)	
Przełożenie	1:1
Max ciś. pow.	7 bar/100 PSI
Max ciś. mat.	7 bar/100 PSI
Nominalny przepływ/cykl	0.07 litrów (0.018 US Gall)
Przepływ @ 60 cykli/min	4.2 l/min (1.1 US Gall / min)
Max zalecana ilość cykli praca ciągła	10 cykli/min
Max zalecana ilość cykli praca przerywana	30 cykli/min
Wej. materiału	3/8" Uniwersalne (BSPP/NPSM) męski lub żeński
Wyj. Materiału	3/8" Uniwersalne (BSPP/NPSM) męski lub żeński
Max podnoszenie	6.6m (21.8 feet)
Wej. Powietrze	G1/4" (BSPP) żeńskie
Rurka pilota regulatora	Ø4
Zuż. powietrza/cykl @ 6.9Bar/100psi	0.77l (0.027SCFM)
Przepływ pow. @ 10 cykli/min 6.9 bar/100psi	7.7l/min (0.27SCFM/min)
Przepływ pow. @ 30 cykli/min 6.9 bar/100psi	23.2l/min (0.82SCFM/min)
Jakość powietrza ISO 8573.1 Class 3.3.2 #	Zanieczyszczenie mech. 5 mikronów
	Woda -20°C@7bar (940ppm)
	olej 0.1mg/m3
	Bez olejenia
Hałas	68db LAeq
Rezystancja (wej. powietrza obudowa)	<1Ω
Waga – sama pompa	2.2 kg (4.9 lbs)



**PIĘCIOLETNIA GWARANCJA BINKS DX SERIA**

Binks gwarantuje końcowemu użytkownikowi, że produkty DX firmy Binks podczas normalnej pracy i serwisowania nie ulegną awarii z winy stosowanych materiałów lub sposobu montażu produkcyjnego podczas pięciu (5) lat od daty wysyłki z firmy Binks.

Gwarancja ta nie obejmuje części podlegających normalnemu zużyciu.

Pozostałe techniczne informacje znajdują się w DTR Binks pompy membranowe DX70.

**Sprzedaż i serwis przez naszą Globalną Sieć Przemysłowej Dystrybucji**

Finishing Brands Locations

Americas: **USA** ▪ **Mexico** ▪ **Brazil**

Europe/Asia/Africa: **United Kingdom** ▪ **France** ▪ **Germany**

Pacific Rim: **China** ▪ **Japan** ▪ **Australia**

**BINKS®**

www.finishingbrands.eu

email: marketing@finishingbrands.eu

